



ACABAMENTOS



CARENAGEM

As carenagens em poliestireno de alto impacto são projetadas para dar acabamento em instalações hidráulicas aparentes. Elas estão disponíveis em vários tamanhos, com dois modos de fixação (velcro e parafuso) e podem ser orçadas em tamanhos especiais, de acordo com a necessidade da obra.

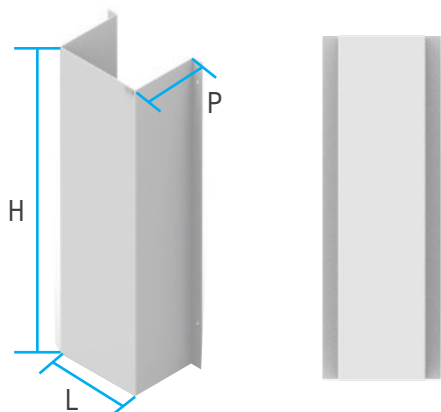
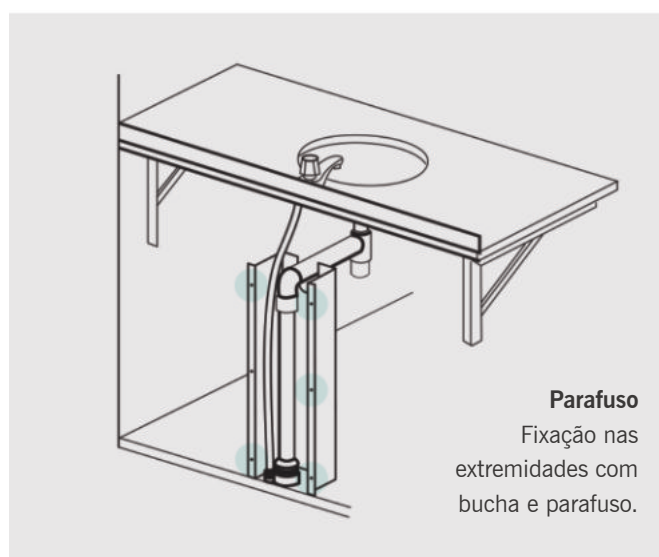
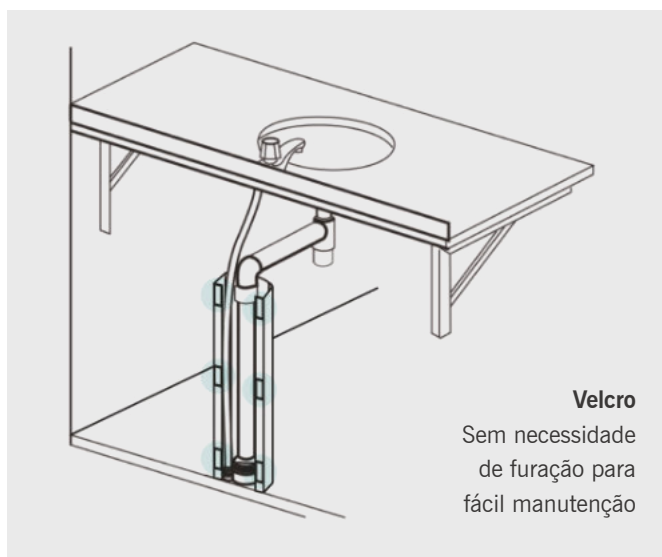

Carenagem padrão cegas de abas externas

Item	Medidas em mm (altura x largura x profundidade)			Abas	Fixação
	H	L	P		
CAR6015E	600	150	150	Externas	Parafuso
CAR6515E	650	150	150	Externas	Parafuso
CAR6520E	650	200	150	Externas	Parafuso
CAR7015E	700	150	150	Externas	Parafuso
CAR7020E	700	200	150	Externas	Parafuso

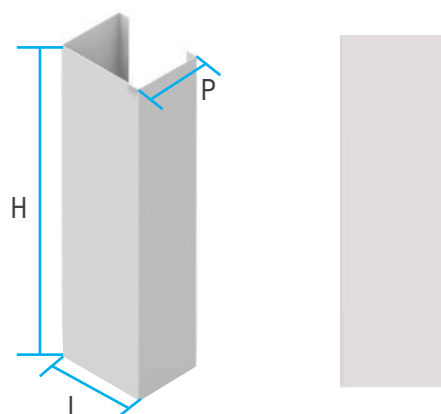

Carenagem padrão cegas de abas internas

Item	Medidas em mm (altura x largura x profundidade)			Abas	Fixação
	H	L	P		
CAR6015I	600	150	150	Internas	Velcro
CAR6515I	650	150	150	Internas	Velcro
CAR6520I	650	200	150	Internas	Velcro
CAR7015I	700	150	150	Internas	Velcro
CAR7020I	700	200	150	Internas	Velcro

ACESSE O QR CODE AO LADO E CONFIRA AS ORIENTAÇÕES PARA RASGOS E FUROS EM OBRA



PAINEL SHAFT

Os painéis shaft em poliestireno de alto impacto são projetados para proporcionar facilidade na manutenção das instalações hidráulicas. Eles estão disponíveis em vários tamanhos, com dois modos de fixação (embutir e parafusar) e podem ser orçados em tamanhos especiais, de acordo com a necessidade da obra.

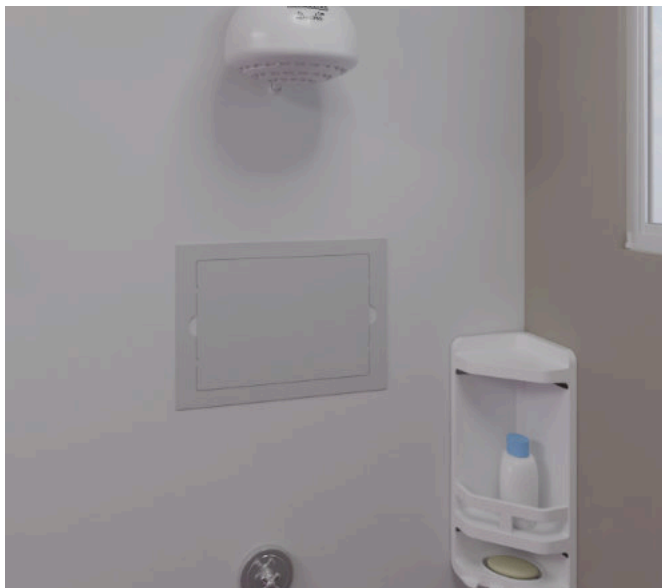

Tampa shaft visitável

Item	Altura	Largura	Fixação	Processo
SH22C/1*BR	200 mm	240 mm	Parafuso	Vacuum forming
SH30C/1*BR	270 mm	320 mm	Parafuso	Vacuum forming
SH33C/1*BR	240 mm	330 mm	Embutir	Vacuum forming
SH50C/1*BR	480 mm	520 mm	Parafuso	Vacuum forming



Tampa shaft ventilado

Item	Altura	Largura	Fixação	Processo
SH135/V*BR	200 mm	400 mm	Parafuso	Vacuum forming
SH46C*BR	465 mm	465 mm	Embutir	Vacuum forming

NICHOS DE EMBUTIR

Os Nichos de Embutir da Astra são ideais para apoiar utensílios de uso diário e para objetos decorativos. Os modelos são versáteis, pois estão disponíveis em vários tamanhos, cores e texturas. Além disso, podem ser fabricados em fibra de vidro com acabamento em gel coat ou em plástico e em tamanhos especiais de acordo com a demanda da obra.



Nicho em fibra de vidro

Item	Altura	Largura	Profundidade
NF3030	300 mm	300 mm	100 mm
NF3045	300 mm	450 mm	100 mm
NF3060	300 mm	600 mm	100 mm

Cores disponíveis				
BR1	BG8	CZ2	PR-FOS	CZ-FOS

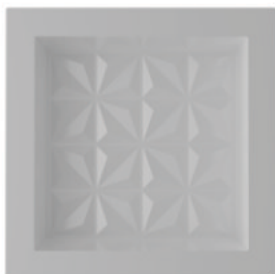

Nicho em fibra de vidro texturizado

Item	Altura	Largura	Profundidade
NFT3030	300 mm	300 mm	100 mm
NFT3045	300 mm	450 mm	100 mm
NFT3060	300 mm	600 mm	100 mm
NFTL3045	300 mm	450 mm	100 mm

Cores disponíveis				
BR1	BG8	CZ2	PR-FOS	CZ-FOS



Nicho em plástico

Item	Altura	Largura	Profundidade
NPS3060	300 mm	600 mm	80 mm

Cores disponíveis				
BR1				



Nicho em fibra de vidro - especial

Item	Altura	Largura	Profundidade	Visita	Cores disponíveis
NFV01*ESP	300 mm	300 mm	80 mm	Sim	Cores personalizadas, consultar
NFV02*ESP	300 mm	450 mm	80 mm	Não	

CANTONEIRAS PLÁSTICAS

As cantoneiras plásticas são projetadas e elaboradas para proteger os cantos verticais e horizontais durante ou depois da aplicação do revestimento, evitando acidentes com cantos vivos e disfarçando quebras e lascas no revestimento.

Sua composição em PVC garante resistência às ações do tempo e produtos de limpeza, sem perder a sua característica original, e sua instalação é prática, proporcionando um ótimo acabamento.

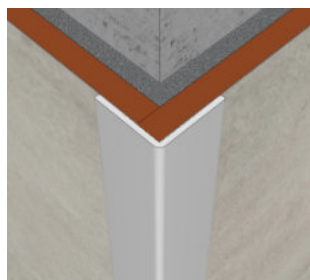

De sobrepôr tipo "L"

Para azulejos e revestimentos

Barra com 2,8 m

Item	Medida	
CRL	16 x 16 mm	BR
CRL20	20 x 20 mm	BR BG8 CZ

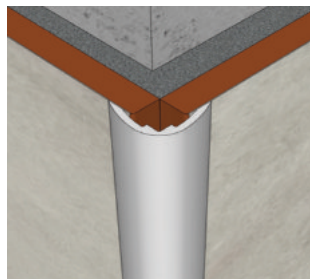

De sobrepôr arredondada

Para azulejos e revestimentos

Barra com 2,8 m

Item	Medida	
CRA	15,4 x 15,4 mm	BR

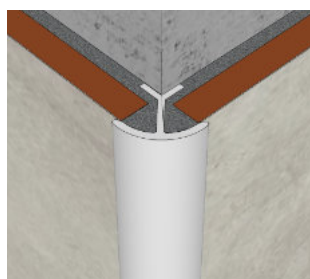

Dupla

Para revestimentos

Barra com 2,8 m

Item	Medida	
CRD12	1/2"	BR BG BG8
CRD38	3/8"	BR BG

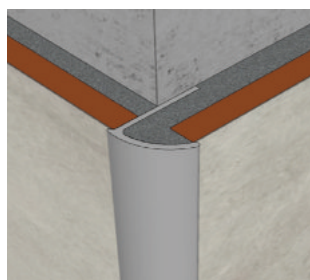

Com furação

Para azulejos e revestimentos com furação (facilita fixação)

Barra com 2,8 m

Item	Medida	
CRV38	3/8"	BR
CRV516	5/16"	BR BG8
CRV12	1/2"	BR BG BG8

ASTRA S/A INDÚSTRIA E COMÉRCIO
Rua Colégio Florence, 59 - Jd. Primavera
Jundiaí - SP - Brasil - CEP: 13209-700
(11) 4583 - 7750 / 7751 / 7752 - vte@astra-sa.com
www.astra-sa.com



DA FUNDAÇÃO AO ACABAMENTO